

Аэролайф™



С и с т е м ы о ч и с т к и и о б е з з а р а ж и в а н и я в о з д у х а

Каталог продукции

www.vozdukh.ru

Оборудование:

Содержание

для приточно-вытяжных систем вентиляции и кондиционирования	2	О компании
для курительных комнат	4	Технология
для вытяжной вентиляции ресторанов, баров, кафе	6	Эффективность фильтрации
для медицинских учреждений	8	Автономные системы
для специального применения	12	Антитабачные системы
	14	Канальные системы
	18	Кухонные системы
	26	Очистители воздуха для резервуаров питьевой воды
	26	Очистка воздушных выбросов канализационных и очистных сооружений
	30	Медицинские системы
	42	Контакты

Аэролайф — инновационная исследовательская и производственная компания,

занимающаяся разработкой, проектированием и производством высокоэффективных систем очистки и обеззараживания воздуха для любых помещений

Мы постоянно совершенствуем выпускаемое оборудование и ведем исследования в области создания новых высокоэффективных методов и технологий фильтрации воздуха

Исследования в области качества фильтрации и обеззараживания воздуха проводятся совместно с ведущими российскими институтами РАН и международными научно-исследовательскими центрами. Результатом многолетней совместной работы стало создание высокоэффективной технологии очистки и обеззараживания воздуха, применяемой в профессиональных системах «Аэролайф». Системы очистки и обеззараживания воздуха «Аэролайф» обеспечивают высокое качество и безопасность воздушной среды при минимальных капитальных и эксплуатационных затратах. Большая часть улавливаемых загрязняющих веществ не накапливается на фильтрах, а полностью разрушается до простейших, безвредных составляющих воздуха — углекислого газа и воды.

> Модельный ряд систем очистки и обеззараживания воздуха включает следующие типы оборудования:

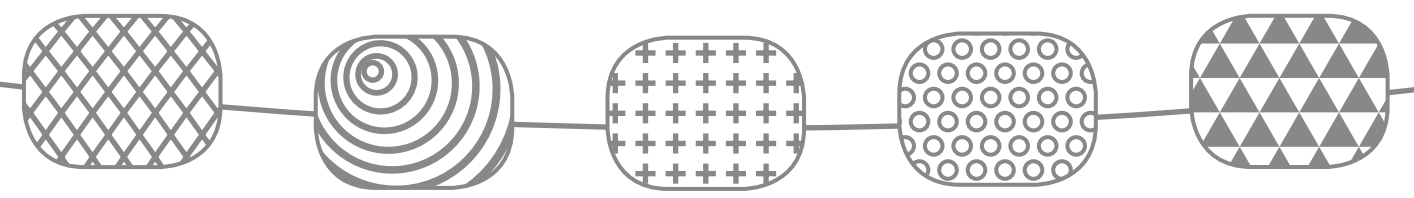

Профессиональные автономные очистители воздуха (серия АТП, ПТП, АВ и А), предназначенные для использования внутри помещений в режиме рециркуляции

Канальные воздухоочистители (серия КФУ2Э), предназначенные для глубокой очистки воздуха в системах приточной и вытяжной вентиляции как отдельных помещений, так и всего здания

Медицинские установки рециркуляционного и канального типа (серия С-330Лх и КФУ2-150х) обеспечивают высокую эффективность обеззараживания воздуха в медицинских помещениях всех классов чистоты

Очистители воздуха для систем вытяжной вентиляции с кухни ресторанов, баров, кафе (серия КФК) для удаления всех аэрозольных и запаховых загрязнителей, возникающих в процессе приготовления пищи

Промышленные системы очистки воздуха для очистки выбросов от очистных сооружений, КНС, пищевых, химических и фармацевтических производств

> Мы предлагаем полный комплекс услуг по созданию комфортной и безопасной атмосферы:

- Консультации по любым проблемам качества воздуха
- Определение концентраций и состава загрязняющих веществ
- Выбор лучших технологических решений и проектирование систем очистки/обеззараживания воздуха
- Монтаж и пуско-наладка оборудования
- Гарантийное, постгарантийное и сервисное обслуживание

Комплексная технология очистки воздуха (КТОВ)

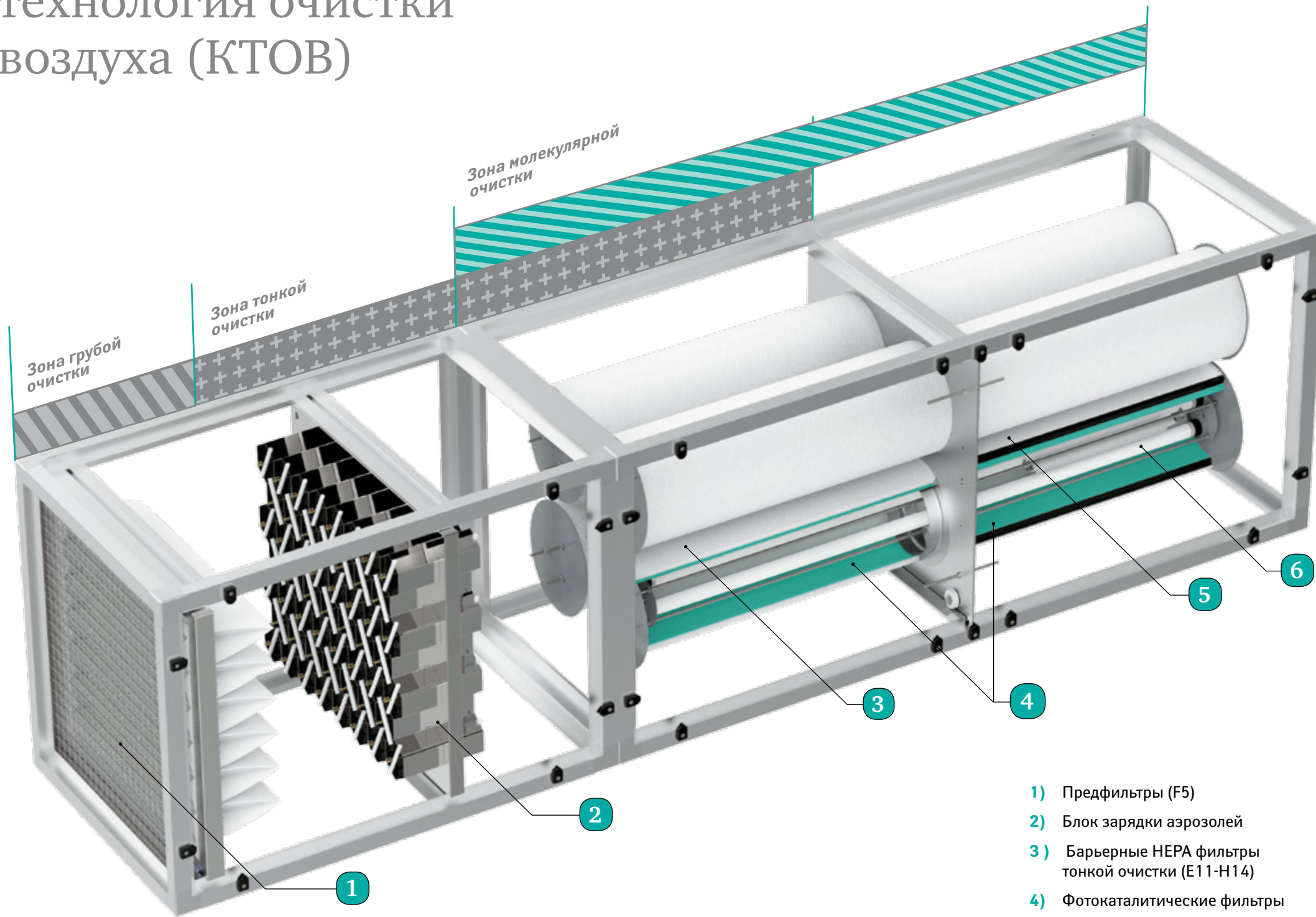

- 1) Предфильтры (F5)
- 2) Блок зарядки аэрозолей
- 3) Барьерные HEPA фильтры тонкой очистки (E11-H14)
- 4) Фотокаталитические фильтры
- 5) Комбинированный адсорбционно-каталитический фильтр
- 6) УФ-А излучатели

В высокоэффективных системах Аэролайф применяется комплексная технология очистки и обеззараживания воздуха (КТОВ).

Все фильтрующие элементы системы связаны между собой не только физически, но и физико-химически. Каждая ступень фильтрации улучшает качество и эффективность фильтрации последующей ступени.

Технология КТОВ одобрена Федеральной службой по надзору в сфере защиты прав потребителей и благополучия человека к применению в медицинских учреждениях (РОСПОТРЕБНАДЗОР).

При фотокатализе все молекулярные и микробиологические загрязнители воздуха (вирусы, бактерии, аллергены и токсичные газы) адсорбируются на поверхности фотокатализатора и под действием ультрафиолетового излучения (УФ-А диапазона) разлагаются до безвредных составляющих (до углекислого газа и воды). В процессе работы загрязнители не накапливаются на фильтре, а полностью разлагаются (патент РФ № RU 2 259 866).

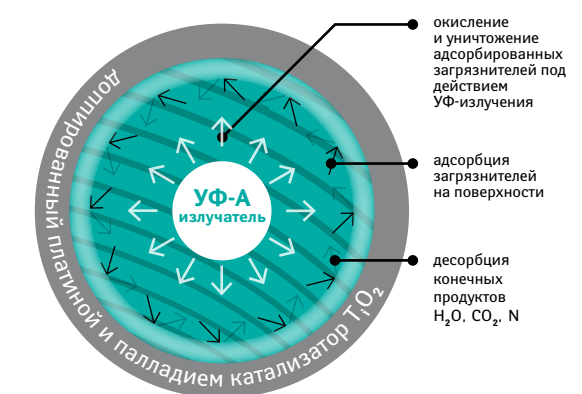

Инактивация микроорганизмов проходит в 4 стадии

- I стадия: Захват микроорганизмов на поверхности фотокатализатора
- II стадия: Разрушение клеточной мембраны ОН-радикалами
- III стадия: Вытекание внутриклеточной жидкости и гибель микроорганизма
- IV стадия: Полное окисление вещества клетки до CO₂ и H₂O

6 Эффективность фильтрации Аэролайф

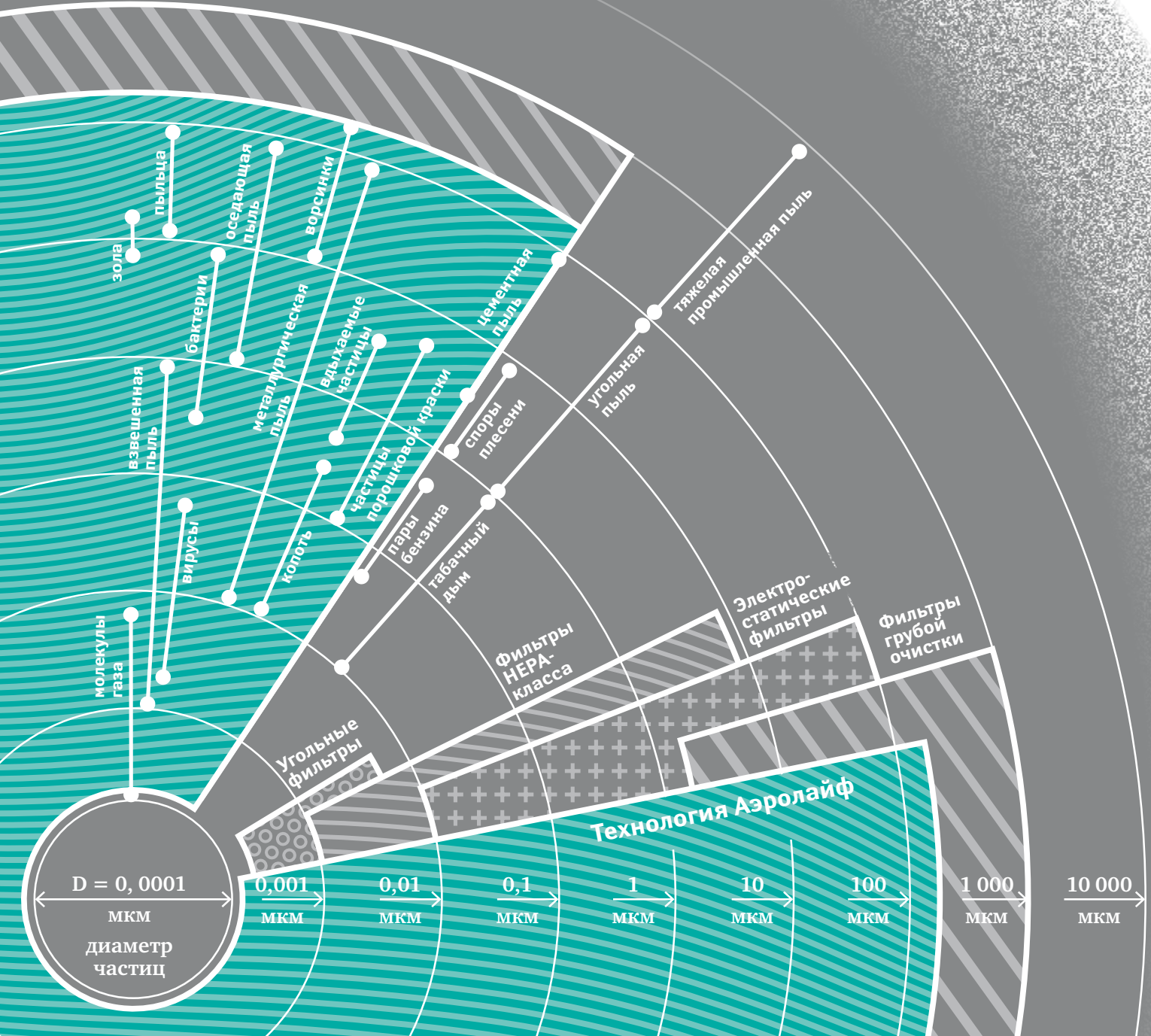

Эффективность фильтрации механических частиц*, %

(пыль, аэрозоли, аллергены, сажа, радиоактивные аэрозоли, продукты горения)

Размер частиц	Эффективность
> 0,3 мкм	99,87
> 0,5 мкм	99,96
> 0,7 мкм	99,99
> 1,0 мкм	99,99
> 3,0 мкм	99,999
> 5,0 мкм	99,999
10,0 мкм	99,99999

Эффективность инактивации микроорганизмов**, %

Наименование	Тип	Эффективность
Staphylococcus aureus	Бактерия	99,999
Bacillus anthracis (сибирская язва)	Бактерия	99,940
St. epidermidis	Бактерия	99,990
H1/N1	Вирус	99,999
Poliovirus 1	Вирус	99,999
Stachybotrys chartarum	Споры грибов	99,960
Aspergillus fumigatus	Споры грибов	99,870
Aspergillus niger	Споры грибов	99,800
M. tuberculosis	Микобактерия	99,990

Эффективность очистки от химических загрязнителей в газовой фазе***, %

Вещество	Концентрация на входе, мг/м³	Концентрация на выходе, мг/м³	Эффективность за один проход, %
Оксид углерода (CO)	25,14	1,030	95,90
Аммиак (NH ₃)	250,00	0,190	99,92
Формальдегид (CH ₂ O)	9,00	0,005	99,94
Озон (O ₃)	35,50	0,004	99,99
Бензол (C ₆ H ₆)	42,55	0,070	99,84
Толуол (C ₆ H ₅ -CH ₃)	23,40	0,010	99,96
Стирол (C ₈ H ₈)	11,75	0,001	99,99
Диоксид азота (NO ₂)	74,10	0,040	99,95
Ацетон (C ₃ H ₆ O)	95,55	0,020	99,98
Сероводород (HS)	0,012	0,0003	97,50

* Данные исследования фильтрации твердых и жидких аэрозолей Национального исследовательского центра Курчатовский институт и ФГУН ГНЦ Прикладной микробиологии и биотехнологии.
 ** Данные исследований, проведенных в ФГУН ГНЦ Прикладной микробиологии и биотехнологии, Институт полиомиелита и вирусных энцефалитов им. М. П. Чумакова, Научно-исследовательский институт питания РАМН, МГУ им. М. В. Ломоносова, НИИ Туберкулеза г. Новосибирск.
 *** Данные исследований, проведенных в Институте органической химии им. Н. Д. Зелинского РАН, Институте катализа им. Г. К. Борескова СО РАН, МГУ им. М. В. Ломоносова, Институте проблем химической физики РАН.
Примечание. В таблицах приведены данные об эффективности очистки воздуха за один проход через систему фильтрации Аэролайф С-330Лх (КФУ2-150х).

Автономные системы

Автономные установки «Аэролайф» – наиболее совершенные на сегодняшний день системы очистки и обеззараживания воздуха в помещениях

Предназначены для очистки и обеззараживания воздуха в помещениях от пыли и аэрозолей, микробиологических соединений (вирусы, бактерии, плесени, грибы) и молекулярных загрязнений, неприятных запахов и табачного дыма

Автономные системы Аэролайф – альтернатива приточно-вытяжной вентиляции. Позволяют снизить энергопотребление системы вентиляции офисных, производственных и общественных помещений

Подбор оборудования

		ПТП-300	ПТП-600	АТП-300	А-1000	АВ-500
Производительность, м³/час		50–300	100–750	200–800	200–1 000	200–600
Места для курения	Помещение, м³	26	46	40	66	33
	По людям, чел.	2–6	4–9	1–8	1–10	1–6
Места общественного питания	С курением, м³	40	70	60	100	50
	Без курения, м³	80	140	120	200	100
Пищевые производства, м³		80	140	120	200	100
Овоще-фруктохранилища, м³		100	170	150	250	120
Спортивные заведения, м³		80	140	120	200	100
Общественные, офисные, жилые помещения, м³		130	230	200	330	160
Гостиницы, м³	С курением	40	70	60	100	50
	Без курения	80	140	120	200	100
Архивы, музеи, библиотеки, м³		130	230	200	330	160
Учебные заведения, м³		80	140	120	200	100



«Аэролайф АТП-300»

Устанавливается в помещение на пол. Оснащен колесами, удобен в перемещении



Характеристика	Значение
Максимальное количество одновременно курящих, чел.	1–8
Производительность по воздуху, м³/час	200–800
Габаритные размеры (ДхШхВ), мм	650x680x1 250
Количество ступеней очистки воздуха	6
Масса, кг	82
Потребляемая мощность, Вт	200–500
Напряжение питания, В	220 (50 Гц)
Уровень шума, дБ (А)	28–48

Эффективность очистки воздуха за один проход:

от пыли (более 1 мкм)	99,99 %
от аэрозолей и табачного дыма	99,96 % (HEPA H13)
от органических газофазных загрязнителей, включая табачные запахи	98 %
от бактериальных загрязнителей: вирусы, бактерии, плесень, грибок	99,99 %
Скорость очистки воздуха от летучих органических соединений (С2–С8), мг/мин	до 50

«Аэролайф А-1000»

Устанавливается на пол или подвешивается на стены.

Может быть декорирован под интерьер



Характеристика	Значение
Максимальное количество одновременно курящих, чел.	1–10
Производительность по воздуху, м³/час	200–1 000
Габаритные размеры (ДхШхВ), мм	900x265x1 640
Количество ступеней очистки	6
Масса, кг	65
Потребляемая мощность, Вт	200–510
Напряжение питания, В	220
Уровень шума, дБ (А)	28–48

Эффективность очистки воздуха за один проход:

от пыли (более 1 мкм)	99,9 %
от аэрозолей и табачного дыма	99,96 %
от органических газофазных загрязнителей, включая табачные запахи	98 %
от бактериальных загрязнителей: вирусы, бактерии, плесень, грибок	99,99 %
Скорость очистки воздуха от летучих органических соединений (С2–С8), мг/мин	45–55

«Аэролайф ПТП-300/ПТП-600»

Подвешивается за подвесной потолок, размещается на потолке или стене. Посетителям видны только воздухозаборные решетки

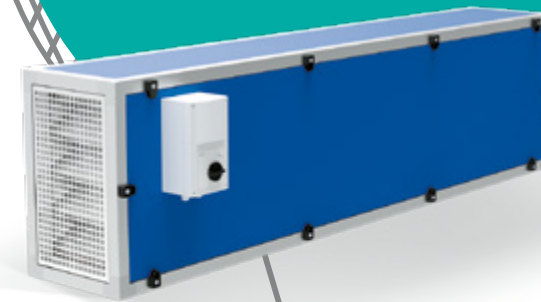

Характеристика	ПТП-300	ПТП-600
Максимальное количество одновременно курящих	2–6	4–9
Производительность по воздуху, м³/час	50–300	100–750
Габаритные размеры (ДхШхВ), мм	1 750x 480x290	1 750x 880x290* 1 750x 480x480*
Вес, кг	47	74
Количество ступеней очистки воздуха	6	6
Потребляемая мощность, Вт	399	688
Уровень шума, дБ (А)	28–48	28–50
Напряжение питания, В	220 (50 Гц)	

Эффективность очистки воздуха за один проход:

от пыли (более 1 мкм)	93 %
от аэрозолей и табачного дыма	98 %
от органических газофазных загрязнителей, включая табачные запахи	90 %
от бактериальных загрязнителей: вирусы, бактерии, плесень, грибок	95 %
Скорость очистки воздуха от летучих органических соединений (С2–С8), мг/мин	15

* Габариты оборудования зависят от компоновки фильтров.

«Аэролайф АВ-500»

Устанавливается в помещении на пол



Характеристика	Значение
Производительность по воздуху, м³/час	200–600
Габаритные размеры (ДхШхВ), мм	640x290x2 100
Количество ступеней очистки	6
Масса, кг	47
Потребляемая мощность, Вт	200–440
Напряжение питания, В	220
Уровень шума, дБ (А)	28–48

Эффективность очистки воздуха за один проход:

от пыли (более 1 мкм)	99,5 %
от аэрозолей и табачного дыма	98,5 %
от органических газофазных загрязнителей, включая табачные запахи	98 %
от бактериальных загрязнителей: вирусы, бактерии, плесень, грибок	99,96 %
Скорость очистки воздуха от летучих органических соединений (С2–С8), мг/мин	40–45



Антитабачные системы

Установки комплексной очистки воздуха

12



- > в комнатах для курения
- > в местах для курения, оборудованных специальными ограждающими конструкциями
- > в зонах для курящих в кафе, барах и ресторанах
- > в локальных местах для курения

Ограждающие конструкции призваны обеспечить герметичность места для курения и предотвратить распространение табачного дыма и запаха за его пределы.

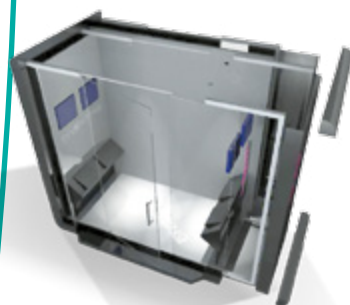

Курительные кабины могут быть выполнены из различных материалов в полном соответствии с пожеланиями заказчика и требованиями к дизайну интерьера.

Системы Аэролайф – это современный и цивилизованный способ борьбы с пассивным курением

В зависимости от способа монтажа и особенностей места для курения может использоваться различное оборудование

Для сохранения высокой эффективности очистки необходимо обеспечить непрерывный режим работы и своевременное сервисное обслуживание оборудования

Эффективность работы установок **не зависит** от температуры, влажности и других параметров воздушной среды, а также от концентраций загрязняющих веществ

13

Приборы

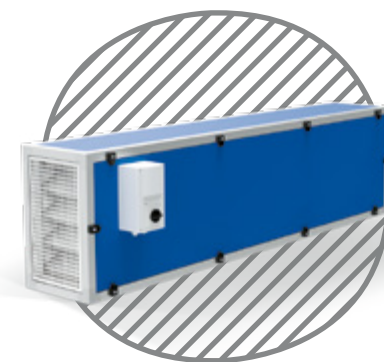

«Аэролайф ПТП»
(ПТП-300/
ПТП-600)

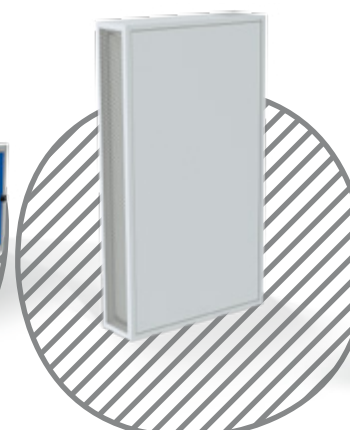

«Аэролайф
А-1000»

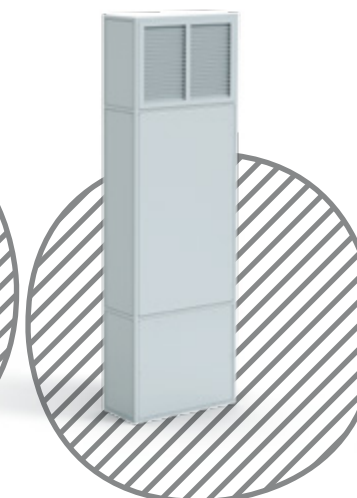

«Аэролайф
АВ-500»



«Аэролайф
АТП-300»

Принципы организации мест для курения

Для создания комфортных условий в месте для курения и предотвращения распространения дыма и запахов за его пределы необходимо обеспечить:

- > герметичность места для курения (использование отдельных помещений или ограждающих конструкций)
- > воздухообмен не менее 10х/час
- > площадь не менее 1 м² на одного человека
- > непрерывный режим работы и регулярное сервисное обслуживание систем очистки воздуха



Канальные установки очистки воздуха для систем вентиляции

14

До внедрения в строительство жилья герметичных пластиковых окон приточная вентиляция с предварительной очисткой от внешней пыли по классу HEPA от F5 до E12 применялась только в помещениях специального назначения — больницы, производство микроэлектроники, фармацевтика и т. д.

Герметичные окна и загазованность городских улиц заставили обитателей обычных квартир и домов задуматься над вопросом «Чем мы дышим?». При прочих равных условиях надо учитывать, что воздух в квартире или в офисе в 5–10 раз грязнее, чем на улице, а ведь в помещении мы проводим 90 % времени.

Для счастливых жителей деревень и дальних коттеджных поселков (более 50 км от города) достаточно подать уличный воздух в количестве 30–40 м³/час на одного обитателя, и воздух внутри будет вполне достойного качества.

Наши канальные приточные и рециркуляционные установки специально разработаны для того, чтобы сделать обитателей городских квартир не менее счастливыми, чем жителей деревень.

Эти приборы способны за один проход уменьшить содержание пыли и аэрозолей (от 0,01 мкм и более) в 1 000 раз. Снизить в 500 раз концентрацию городских газообразных загрязнителей, таких как выхлопы автомобилей, городской смог, угарный газ и окислы азота. Приточные канальные воздухоочистители полностью очистят воздух от всех видов бактерий и вирусов, которые могут попасть в наш дом с улицы

При правильном подходе к проектированию систем вентиляции с очисткой воздуха можно понизить энергопотребление зданий и существенно снизить затраты на подогрев и охлаждение воздуха.

15

КФУ2Э

Очистка приточного и вытяжного воздуха

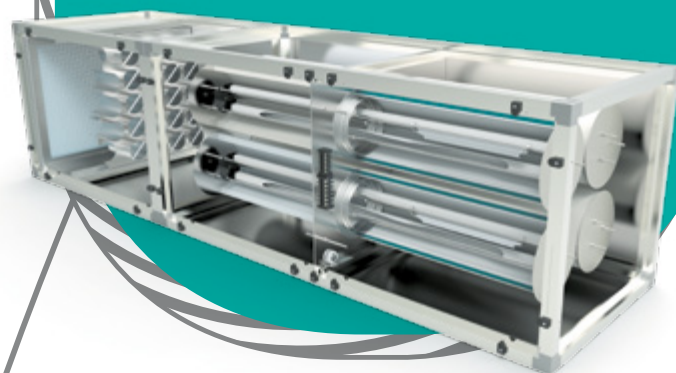

Характеристика	Значение
Обрабатываемый воздушный поток, м³/час	150–50 000
Количество ступеней очистки воздуха	6
Уровень шума, дБ (А)	0
Напряжение питания, В	220/380 (50 Гц)
Перепад давления, Па	150–250
Эффективность очистки воздуха за один проход:	
от пыли (более 1 мкм)	99,99 %
от аэрозолей	99,96 % (HEPA H13)
от органических газофазных загрязнителей	98 %
от угарного газа	70 %
от бактериальных загрязнителей: вирусы, бактерии, плесень, грибок	99,99 %
Скорость очистки воздуха от летучих органических соединений (С2–С8), мг/мин	20–26

Сервисная зона установки

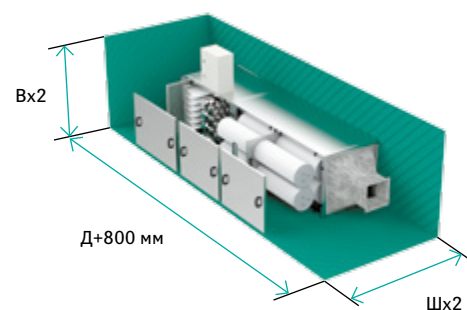

Система очистки воздуха Аэролайф КФУ2Э оснащена электростатическим фильтром, позволяющим с высокой эффективностью осажать пыль и аэрозоли в больших концентрациях.

Фотокаталитические и адсорбционно-каталитические блоки улавливают все химические загрязнители – неприятные запахи, токсичные соединения, вирусы, микробы и бактерии.

В качестве опции возможна установка дополнительных адсорбционных модулей для улавливания угарного газа, окислов азота, альдегидов, аммиака.

Существенным отличием фотокаталитических фильтров Аэролайф с электростатическим блоком является низкое сопротивление воздушному потоку при очень высокой степени очистки воздуха от аэрозолей с размерами от 0,01 мкм (Класс фильтрации – E11-H14).

Для обслуживания установки необходимо обеспечить свободное пространство перед сервисными панелями по габаритам: ДxШxВ.

Габаритные размеры шкафов управления и автоматики для установок производительностью до 1 000 м³/ч (ДxШxВ) – **225x170x295 мм.**

Габаритные размеры шкафов управления и автоматики для установок производительностью от 1 000 м³/ч (ДxШxВ) – **305x165x365 мм.**

(Существует возможность дистанционного размещения щита автоматики на расстоянии не более 5 м от установки)

Модель	Компоновка	Производительность, м³/час	Габариты, мм			Масса, кг	Мощность, Вт
			Длина	Ширина	Высота		
КФУ2Э-150	H1V1	150	1 500	310	290	12	112
КФУ2Э-300	H1V2	300	1 500	290	480	20	184
	H2V1			480	290		
КФУ2Э-450	H1V3	450	1 500	290	660	29	256
	H2V2			480	480		
	H3V1			660	290		
	H1V4			290	880		
КФУ2Э-600	H2V2	600	1 500	480	480	36	328
	H4V1			880	290		
КФУ2Э-750	H1V5	750	1 500	290	1 100	44	400
КФУ2Э-900	H2V3	900	1 500	480	660	51	472
	H3V2			660	480		
КФУ2Э-1000	H1V1	1 000	2 300	490	490	30	200
	H1V2			490	790		
КФУ2Э-2000	H2V1	2 000	2 300	790	490	48	360
	H1V3			490	1 090		
	H2V2			790	790		
КФУ2Э-3000	H3V1	3 000	2 300	1 090	490	65	520
	H1V4			490	1 350		
	H2V2			790	790		
	H4V1			1 350	490		
КФУ2Э-4000	H2V3	4 000	2 300	790	1 090	80	680
	H3V2			1 090	790		
	H4V1			1 350	490		
КФУ2Э-5000	H2V3	5 000	2 300	790	1 090	97	840
	H3V2			1 090	790		
КФУ2Э-6000	H2V3	6 000	2 300	790	1 090	112	1 000
	H3V2			1 090	790		
	H2V4			790	1 350		
	H3V3			1 090	1 090		
КФУ2Э-7000	H4V2	7 000	2 300	1 350	790	129	1 160
	H2V4			790	1 350		
	H3V3			1 090	1 090		
КФУ2Э-8000	H4V2	8 000	2 300	1 350	790	143	1 320
	H3V3			1 090	1 090		
КФУ2Э-9000	H3V3	9 000	2 300	1 090	1 090	158	1 480
КФУ2Э-10 000	H2V5	10 000	2 300	790	1 090	175	2 000
	H3V4			1 090	1 350		
КФУ2Э-11 000	H4V3	11 000	2 300	1 350	1 090	189	2 000
	H3V4			1 090	1 350		
КФУ2Э-12 000	H4V3	12 000	2 300	1 350	1 090	203	2 640
	H4V4			1 350	1 580		
КФУ2Э-13 000	H4V4	13 000	2 300	1 350	1 580	220	
КФУ2Э-14 000	H4V4	14 000	2 300	1 350	1 580	235	
КФУ2Э-15 000	H4V4	15 000	2 300	1 350	1 580	250	
КФУ2Э-16 000	H4V4	16 000	2 300	1 350	1 580	263	

Системы очистки воздуха для вытяжной вентиляции кухни

Без открытого
огня



С открытым
огнем



Системы очистки воздуха «Аэролайф» разработаны для очистки выбросов с кухни ресторанов, баров, кафе, гриля и эффективно удаляют из выбрасываемого воздуха неприятные запахи, дым, аэрозоли, угарный газ и дисперсные частицы. Существующие решения позволяют использовать оборудование в системе вытяжной вентиляции постов открытого огня (мангал, тандыр)

Аэролайф КФК

Система очистки вытяжного воздуха на кухне без открытого огня



Системы очистки воздуха Аэролайф позволяют выбрасывать воздух из технологической вентиляции кухни на фасад здания или в общеобменную вентиляцию. Производительность от 1 000 до 50 000 м³/час.

Габаритные размеры шкафов управления и автоматики для установок производительностью до 1 000 м³/ч (ДхШхВ) – **225х170х295 мм.**

Габаритные размеры шкафов управления и автоматики для установок производительностью от 1 000 м³/ч (ДхШхВ) – **305х165х365 мм.**

Габаритные размеры шкафа управления

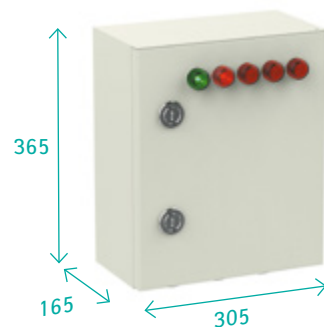

Технические характеристики КФК

Характеристика	Значение
Диапазон рабочих температур, °С	от -40 до +65
Напряжение питания, В	220/380 (50 Гц)
Шум к окружению, дБ(А)	0
Падение давления на фильтре при номинальном воздушном потоке, Па	240-400
Количество ступеней очистки воздуха:	7
Количество ступеней фотокаталитической очистки воздуха:	2
Эффективность очистки воздуха за один проход:	
От органических загрязнителей, в т. ч. от неприятных запахов с кухни	99,0 %
От аэрозолей, дыма, сажи и копоти	99,9 %

* Могут быть любой производительности, кратной 1 000 м³/час.

** Габаритные размеры могут быть изменены под конкретную задачу.

Модель	Комп. новка	Производительность*, м³/час	Габариты**, мм			Присоединительные размеры, мм		Мощность, Вт	Масса, кг
			Длина	Ширина	Высота	Ширина	Высота		
КФК-1	H1V1	1 000	2 900	490	490	370	370	240	64
КФК-2	H1V2	2 000	2 900	490	790	370	670	400	87
	H2V1			790	490	670	370		
КФК-3	H1V3	3 000	2 900	490	1 090	370	970	560	137
	H2V2			790	790	670	670		
	H3V1			1 090	490	970	370		
КФК-4	H1V4	4 000	2 900	490	1 350	370	1 230	720	186
	H2V2			790	790	670	670		
КФК-5	H4V1	5 000	2 900	1 350	490	1 230	370	880	232
	H2V3			790	1 090	670	970		
	H3V2			1 090	790	970	670		
КФК-6	H2V3	6 000	2 900	790	1 090	670	970	1 140	278
	H3V2			1 090	790	970	670		
КФК-7	H2V4	7 000	2 900	790	1 350	670	1 230	1 200	327
	H3V3			1 090	1 090	970	970		
	H4V2			1 350	790	1 230	670		
КФК-8	H2V4	8 000	2 900	790	1 350	670	1 230	1 360	372
	H3V3			1 090	1 090	970	970		
	H4V2			1 350	790	1 230	670		
КФК-9	H2V5	9 000	2 900	790	1 580	670	1 460	1 520	422
	H3V3			1 090	1 090	970	970		
КФК-10	H2V5	10 000	2 900	790	1 580	670	1 460	1 680	468
	H3V4			1 090	1 350	970	1 230		
КФК-11	H3V4	11 000	2 900	1 090	1 350	970	1 230	1 840	514
	H4V3			1 350	1 090	1 230	970		
КФК-12	H3V4	12 000	2 900	1 090	1 350	970	1 230	2 000	560
	H4V3			1 350	1 090	1 230	970		
КФК-13	H4V4	13 000	2 900	1 350	1 580	1 230	1 460	2 160	610
КФК-14	H4V4	14 000	2 900	1 350	1 580	1 230	1 460	2 320	655
КФК-15	H4V4	15 000	2 900	1 350	1 580	1 230	1 460	2 480	700
КФК-16	H4V4	16 000	2 900	1 350	1 580	1 230	1 460	2 640	745



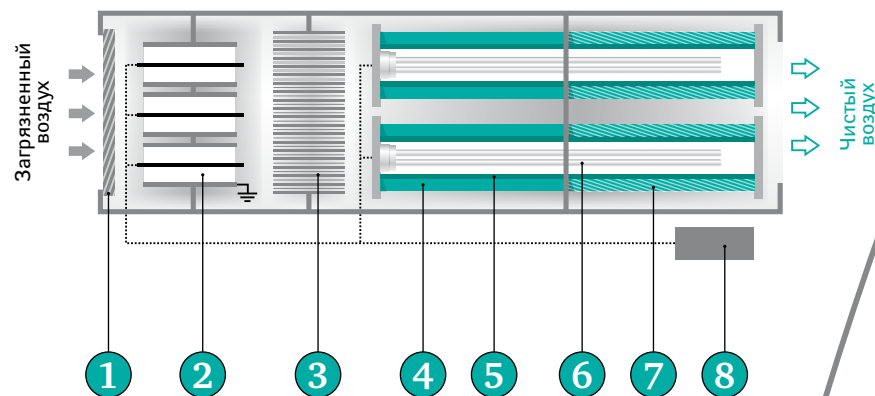

Структурная
схема КФК

- 1) **Предфильтр** – удаляет крупнодисперсную пыль, гарь, капли жира и масла из очищаемого воздушного потока. Фильтр состоит из корпуса, внутрь которого помещен набор специально сформированных сеток различного сечения.
- 2) **Блок зарядки аэрозолей** – предназначен для зарядки мелкодисперсных аэрозольных загрязнителей в униполярном, симметричном электростатическом поле. Поле создается коронирующими элементами внутри заданного объема. Эффективность зарядки аэрозолей с размерами частиц от 0,1 до 100 мкм составляет 99,8% при скорости потока газозвушной смеси не более 4 м/с.
- 3) **Пластинчатый осадитель** – предназначен для осаждения заряженных частиц масла с размерами более 50 мкм. Блок выполнен из нержавеющей стали, в виде чередующихся заряженных пластин. При снятии напряжения с пластинчатого осадителя накопленные масло-жировые отложения стекают в специальный поддон.
- 4) **Поляризованный электростатический НЕРА фильтр** – задерживает аэрозольные загрязнители и мельчайшие частицы пыли до 0,1 мкм и на которых могут быть адсорбированы неприятные запахи. Разработанная нами технология позволяет использовать поляризованный пылевой НЕРА фильтр в качестве осадителя заряженных частиц, что позволяет добиться класса очистки НЕРА E11 при минимальном сопротивлении воздушного потока.

- 5) **Фотокаталитические фильтры** – при фотокатализе все газофазные загрязнители воздуха (неприятные запахи, токсичные газы) адсорбируются на поверхности фотокатализатора и под действием ультрафиолетового излучения (диапазона А) разлагаются до безвредных составляющих (углекислого газа, азота и воды). В процессе работы органические загрязнители не накапливаются на фильтре, а полностью разлагаются.
- 6) **УФ-А излучатели** – ультрафиолетовое излучение дает энергию для активации фотокатализатора. В системах очистки воздуха Аэролайф используются УФ излучатели с диапазоном излучения –320–400 нм(УФ-А диапазон).
- 7) **Адсорбционно-каталитический фильтр** – предотвращает проскок вредных и дурнопахнущих загрязнителей, адсорбируя их на поверхности каталитически активного, модифицированного адсорбента. Запатентованная технология совместной работы адсорбционного и фотокаталитического фильтра позволяет сделать адсорбент каталитически активным и регенерируемым в процессе работы).
- 8) **Блок управления, автоматики и сигнализации** – позволяет контролировать работу установки очистки воздуха.

Аэролайф КФК-М

Система очистки вытяжного воздуха на кухне с открытым огнем

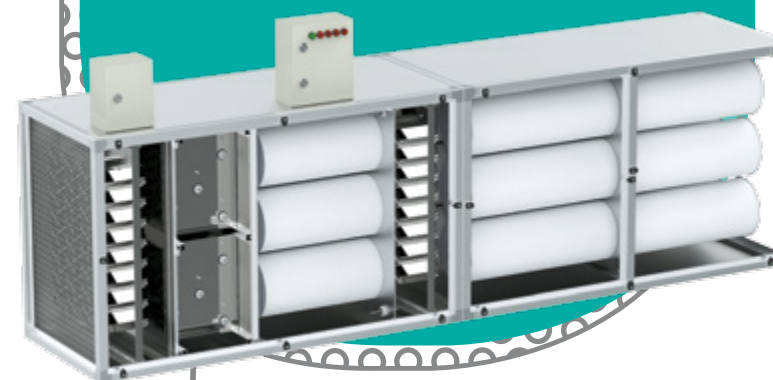

Габаритные размеры
шкафов управления

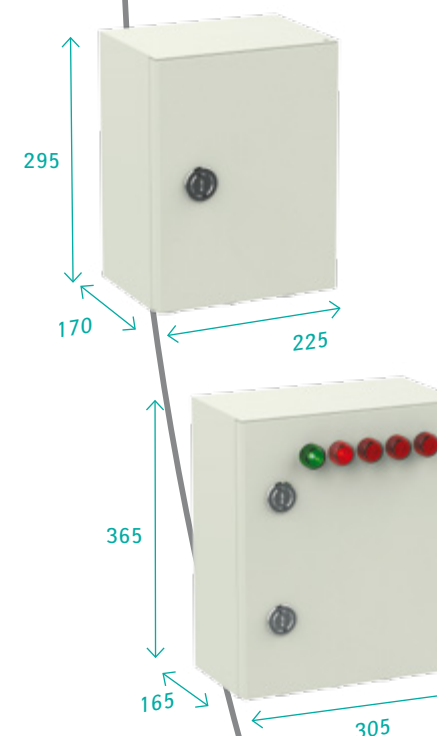

Технические характеристики КФК-М

Характеристика	Значение
Диапазон рабочих температур, °С	от -40 до +65
Диапазон рабочих температур очищаемого воздушного потока, °С	от +5 до +78
Напряжение питания, В	220/380 (50 Гц)
Шум к окружению, дБ(А)	0
Перепад давления на фильтре, Па:	
На чистых фильтрах	300
На загрязненных фильтрах (макс)	400
Количество ступеней очистки	8
Эффективность очистки воздуха за один проход:	
От органических загрязнителей, в т. ч. от неприятных запахов с кухни	99,0 %
От аэрозолей, дыма, сажи и копоти	99,9 %

Системы очистки воздуха Аэролайф КФК-М разработаны специально для очистки воздуха от аэрозольных и газофазных загрязнений в системах вытяжной технологической вентиляции кухни с открытым огнем (от мангала, тандыра, пиццы на дровах, камина).

Системы очистки воздуха Аэролайф КФК-М позволяют организовать выброс очищенного воздуха в непосредственной близости кухни, на фасад здания.

Системы Аэролайф КФК-М имеют модульную компоновку. Для каждой задачи можно подобрать оптимальный вариант по высоте и ширине.

Габаритные размеры шкафов управления и автоматики для установок производительностью до 1 000 м³/ч (ДхШхВ) – 225х170х295 мм.

Габаритные размеры шкафов управления и автоматики для установок производительностью от 1 000 м³/ч (ДхШхВ) – 305х165х365 мм.

Модель	Компоновка	Производительность, м ³ /час	Габариты прибора, мм			Присоединительные размеры, мм		Мощность, Вт	Масса, кг
			Длина	Ширина	Высота	Ширина	Высота		
КФК-М-1	H1V2	1 000	3 800	490	790	370	670	280	122
	H2V1			790	490	670	370		
КФК-М-2	H1V4	2 000	3 800	490	1 350	370	1 230	440	260
	H2V2			790	790	670	670		
	H4V1			1 350	490	1 230	370		
КФК-М-3	H2V3	3 000	3 800	790	1 090	670	970	600	289
	H3V2			1 090	790	970	670		
	H2V4			790	1 350	670	1 230		
КФК-М-4	H3V3	4 000	3 800	1 090	1 090	970	970	760	521
	H4V2			1 350	790	1 230	670		
КФК-М-5	H4V3	5 000	3 800	1 350	1 090	1 230	970	920	655
	H3V4			1 090	1 350	970	1 230		
КФК-М-6	H3V4	6 000	3 800	1 090	1 350	970	1 230	1 080	784
КФК-М-8	H4V4	7 000	3 800	1 350	1 580	1 230	1 460	1 400	917
КФК-М-9	H4V4	8 000	3 800	1 350	1 580	1 230	1 460	1 560	1 043

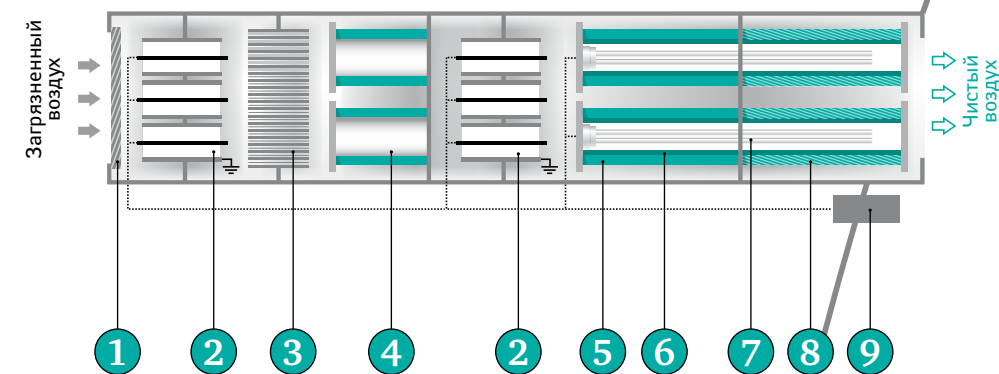

Структурная схема КФК-М

- 1) Предфильтр** – удаляет крупнодисперсную пыль, гарь, капли жира и масла из очищаемого воздушного потока. Фильтр состоит из корпуса, внутрь которого помещен набор специально сформированных сеток различного сечения.
- 2) Блок зарядки аэрозолей** – предназначен для зарядки мелкодисперсных аэрозольных загрязнителей в униполярном, симметричном электростатическом поле. Поле создается коронирующими элементами внутри заданного объема. Эффективность зарядки аэрозолей с размерами частиц от 0,1 до 100 мкм составляет 99,8% при скорости потока газовой смеси не более 4 м/с.
- 3) Пластинчатый осадитель** – предназначен для осаждения заряженных частиц масла с размерами более 50 мкм. Блок выполнен из нержавеющей стали, в виде чередующихся заряженных пластин. При снятии напряжения с пластинчатого осадителя накопленные масло-жировые отложения стекают в специальный поддон.
- 4) Барьерный электростатический HEPA-фильтр** – задерживает аэрозоли, дымы и частицы пыли, масла и жира с размерами от 0,1 мкм, на которых могут быть адсорбированы неприятные запахи.
- 5) Поляризованный электростатический HEPA-фильтр** – задерживает аэрозольные загрязнители и мельчайшие частицы пыли до 0,1 мкм и на которых могут быть адсорбированы неприятные запахи. Разработанная нами технология позволяет использовать поляризованный пылевой HEPA-фильтр в качестве осадителя заряженных частиц, что позволяет добиться класса очистки HEPA E11 при минимальном сопротивлении воздушного потока.
- 6) Фотокаталитические фильтры** – при фотокатализе все газофазные загрязнители воздуха (неприятные запахи, токсичные газы) адсорбируются на поверхности фотокатализатора и под действием ультрафиолетового излучения (диапазона А) разлагаются до безвредных составляющих (углекислого газа, азота и воды). В процессе работы органические загрязнители не накапливаются на фильтре, а полностью разлагаются.
- 7) УФ-А излучатели** – ультрафиолетовое излучение дает энергию для активации фотокатализатора. В системах очистки воздуха Аэролайф используются УФ-излучатели с диапазоном излучения – 320–400 нм (УФ-А диапазон).
- 8) Адсорбционно-каталитический фильтр** – предотвращает проскок вредных и дурнопахнущих загрязнителей, адсорбируя их на поверхности каталитически активного, модифицированного адсорбента. Запатентованная технология совместной работы адсорбционного и фотокаталитического фильтра позволяет сделать адсорбент каталитически активным и регенерируемым в процессе работы.
- 9) Блоки управления, автоматики и сигнализации** – позволяют контролировать работу установки очистки воздуха.

Очистка воздушных выбросов канализационных и очистных сооружений

Очистители воздуха для резервуаров питьевой воды

Процесс подготовки питьевой воды непременно сопровождается задачей защиты чистой питьевой или хозяйственно-питьевой воды от «нечистого» воздуха. Ранее для этого использовались не очень эффективные, громоздкие и трудоемкие в эксплуатации фильтры поглощения (ФП) пассивного типа

Аэролайф КНС

Очистка воздушных выбросов канализационных и очистных сооружений

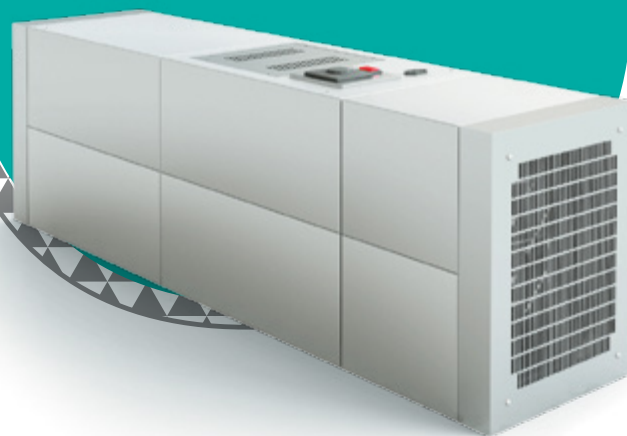

Системы очистки воздуха Аэролайф серии КНС применяются в вытяжной вентиляции канализационных насосных станций и очистных сооружений для очистки воздуха от аммиака, сероводорода, меркаптанов и других вредных и сильно пахнущих веществ, а также от механических и микробиологических примесей.

Преимущества:

- > Использование систем Аэролайф в вытяжной вентиляции позволяет уменьшить санитарно-защитную зону очистных сооружений
- > Режим рециркуляции очищает воздух в помещениях очистных сооружений закрытого типа
- > Полное удаление всех неприятных запахов, опасных химических и биологических загрязнителей

Эффективность очистки воздуха:

от аэрозолей	99,5 %
от меркаптанов	99 %
от аммиака	96 %
от сероводорода	97,5 %
от органических газофазных загрязнителей, включая неприятные запахи	98 %
Скорость очистки воздуха от летучих органических соединений (C2 – C8)	25-47 мг/мин

Технология работы системы очистки воздуха Аэролайф КФЗ позволяет удалять из приточного воздуха резервуара все виды микробиологических, химических и механических загрязнителей, в том числе споры плесени и грибок, который устойчив к другим видам обеззараживания (озон, УФ-С излучение).

Аэролайф-гидро КФЗ

Современные фильтры и обеззараживатели для «чистого дыхания» водонакопительных резервуаров питьевой воды

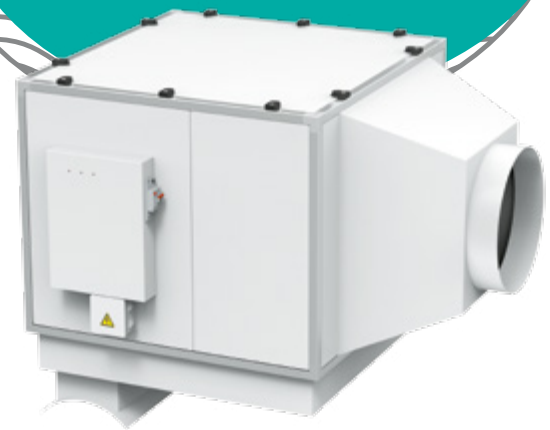

Основные преимущества использования систем дыхания резервуаров чистой воды (РПВ и РЧВ):

- > Высокая эффективность очистки воздуха
- > Стабильность и долгосрочность работы
- > Простота сервисного обслуживания
- > Невысокая стоимость эксплуатации

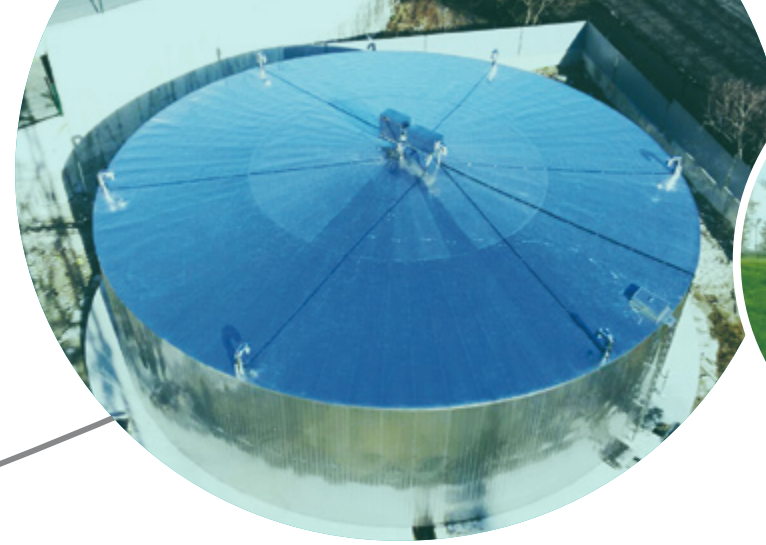

Система Аэролайф-гидро КФЗ-450НКСА на стальном РЧВ



Системы Аэролайф-гидро КФЗ-300НКСАД и КФЗ-750НКСАД на железобетонном полузаглубленном РЧВ

Аэролайф КФЗ – лучшее решение для резервуара питьевой воды. Все системы Аэролайф КФЗ сертифицированы и имеют всю разрешительную документацию для применения в следующих условиях:

- > Температура окружающей среды –35 до +55 °С
- > Относительная влажность воздуха до 90 % при 20 °С

Компактные и эффективные фотокаталитические системы очистки воздуха Аэролайф-гидро КФЗ имеют 6 ступеней фильтрации. Очистители воздуха Аэролайф КФЗ для водонакопительных резервуаров предназначены для эффективной защиты от попадания через «дыхательную трубку» во внутреннюю среду резервуара патогенной микрофлоры, токсических химических загрязнителей, крупной и мелкой пыли, аэрозольных частиц. Позволяют поддерживать высокую степень биологической безопасности всего внутреннего объема воздуха, минимизировать риск образования застойных зон и колонизации патогенной микрофлоры. В зависимости от параметров РЧВ и режимов их работы формируются соответствующие системные модификации.

Эффективность очистки воздуха:

от молекулярных загрязнений	92 % (С6–С10 не более 10 мг/м³)
от пыли размером до 4 мкм	95 %
от пыли размером более 4 мкм	98 %
от бактерий и вирусов	99,99 %

Варианты монтажа и установки очистителей воздуха Аэролайф-гидро

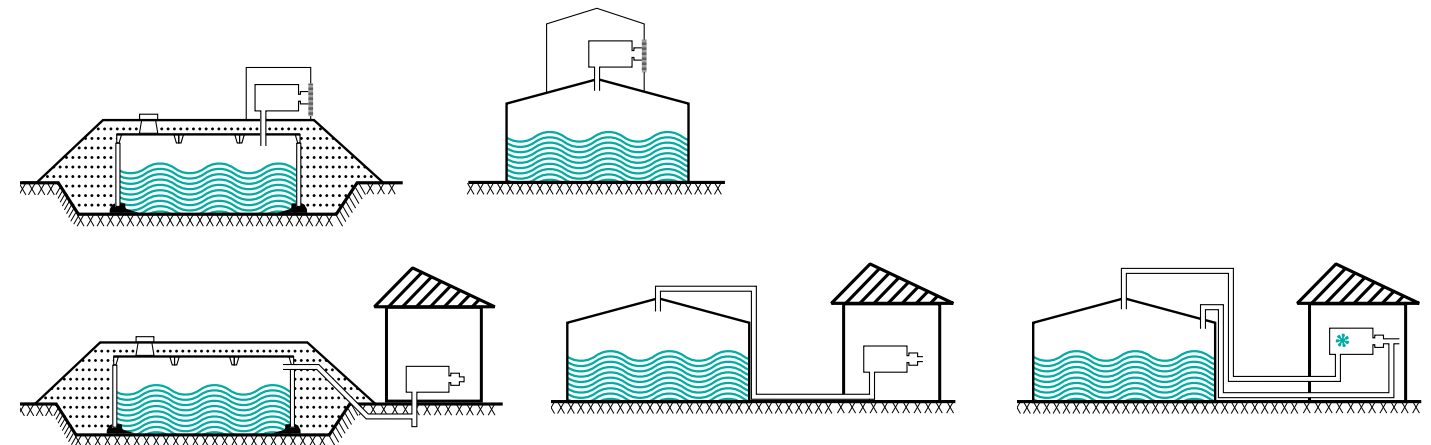

Модельный ряд для фильтров серии «Аэролайф-гидро КФЗ»

Модели фильтров для чистого «дыхания» водонакопительных резервуаров	Минимальный/максимальный поток	Потребляемая мощность/режим работы
Аэролайф-гидро КФЗ-150 Н	от 10 до 160 м³/час	108 Вт / непр
Аэролайф-гидро КФЗ-300 Н	от 20 до 320 м³/час	216 Вт / непр
Аэролайф-гидро КФЗ-450 Н	от 30 до 480 м³/час	324 Вт / непр
Аэролайф-гидро КФЗ-600 Н	от 40 до 640 м³/час	432 Вт / непр
Аэролайф-гидро КФЗ-750 Н	от 50 до 790 м³/час	540 Вт / непр

Медицинские системы

Системы очистки и обеззараживания воздуха Аэролайф гарантированно обеспечивают все современные требования к безопасности воздушной среды в медицинских помещениях и соответствуют нормам для чистых помещений

Системы очистки и обеззараживания воздуха Аэролайф способны окислять низкомолекулярные пептиды, вызывающие аллергию, очищать воздух от неприятных запахов на уровне концентраций 0,1–10 ppb

Класс фильтрации воздуха E11-H14, согласно СанПиН 2.1.3.2630-10 и ГОСТ Р 52539-2006. Системы Аэролайф способны удалять из воздуха наноразмерные микробиологические загрязнители — ампликоны. Современное решение для помещений категории А, В, С, D и чистых комнат по стандарту GMP.

Инактивация всех типов микроорганизмов (широкий спектр групп патогенности), улавливаемых фильтрами согласно СанПиН 2.1.3.2630-10. Все сменные фильтрующие элементы в системе очистки и обеззараживания воздуха Аэролайф обеззараживаются в процессе работы оборудования и не требуют специальной утилизации.

Очистка воздуха от вредных и токсичных химических веществ, включая органические, элементарорганические и неорганические загрязнители.

Неселективное уничтожение всех типов микроорганизмов, основанное на атаке OH^- радикалов. Удаление любых типов микроорганизмов, в том числе устойчивых к жесткому УФ-излучению.

Система Аэролайф С-330Лх (рециркулятор)



> Уровень шума
в номинальном режиме
28-42 дБ (А)

> Гарантийный
срок – 2 года

Системы Аэролайф С-330Лх предназначены для очистки и обеззараживания воздуха во всех категориях медицинских помещений в режиме рециркуляции.

Установки С-330Лх не требуют подключения к существующим системам вентиляции и кондиционирования и позволяют создать «чистую» зону в любом помещении.

Варианты монтажа

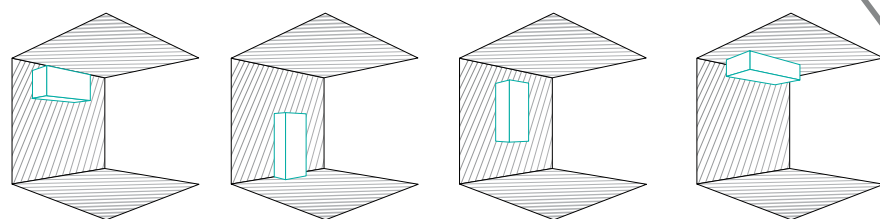

Преимущества Аэролайф С-330Лх

- > Инактивация всех типов микроорганизмов, в т. ч. биологических загрязнителей, которые не поддаются инактивации другими методами
- > Улавливание всех типов жидких и твердых аэрозолей и биоаэрозолей по классу фильтрации E11-H14
- > Возможность размещения оборудования в любом месте помещения (на стене, на потолке, на полу), а также за его пределами (подача приточного и вытяжного воздуха через диффузоры)
- > Оборудование в напольном исполнении легко перемещается в нужное место
- > Очистка воздуха от всех типов органических и неорганических загрязнителей (неприятные запахи, формальдегид, озон, угарный газ, хлорсодержащие соединения и т. д.)
- > Все реакции очистки происходят внутри установки
- > Сменные элементы обеззараживаются в процессе работы и не требуют специальной утилизации
- > Полная безопасность использования систем очистки и обеззараживания Аэролайф в присутствии людей неограниченно долгое время
- > Отсутствие селективности в уничтожении вирусов, бактерий и спор грибов
- > Возможность подключения к общей системе диспетчеризации здания и контроль всех параметров оборудования
- > Универсальность монтажа оборудования, удобство в эксплуатации

Модификации

Наименование системы	Производительность по воздуху номинал/турбо, м ³ /час	Обрабатываемая площадь, м ²	Габаритные размеры, мм (ДхШхВ)	Мощность, Вт
Напольное, мобильное исполнение рециркуляторов				
Аэролайф С-330Лх150	50/150	20	1 240x460x260	40-90
Аэролайф С-330Лх300	50/300	40	1 240x460x260	80-130
Аэролайф С-330Лх600	450/600	60	640x290x2 100	490
Аэролайф С-330Лх1000	200/1 000	100	1 000x270x1 640	210-520

Система Аэролайф серии КФУ2-150х

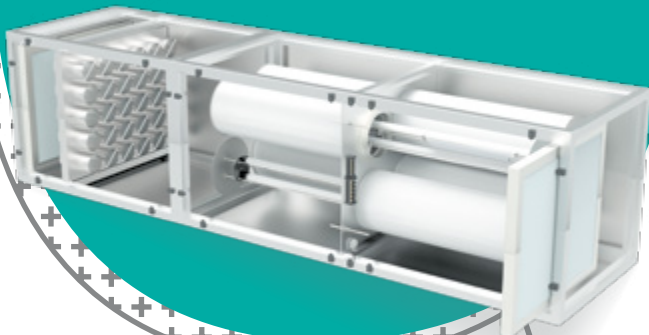

Канальные установки очистки и обеззараживания воздуха Аэролайф серии КФУ2-150х предназначены для высокоэффективной очистки и обеззараживания воздуха в системах приточно-вытяжной вентиляции. В зависимости от производительности, оборудование может обслуживать целиком здание медицинского учреждения или очищать приточный/вытяжной воздух в отдельной палате или медицинском кабинете.

Сервисная зона установки

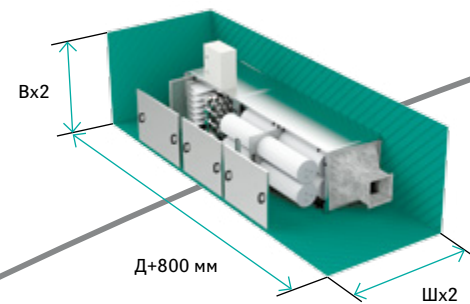

- > Отсутствие шума к окружению
- > Универсальность оборудования позволяет использовать один тип установок для очистки и обеззараживания воздуха в приточной, вытяжной и рециркуляционной системе вентиляции

Для обслуживания установки необходимо обеспечить свободное пространство перед сервисными панелями по габаритам: ДхШхВ.

Габаритные размеры шкафов управления и автоматики для установок производительностью до 1 000 м³/ч (ДхШхВ) – **225х170х295 мм.**

Габаритные размеры шкафов управления и автоматики для установок производительностью от 1 000 м³/ч (ДхШхВ) – **305х165х365 мм.**

(Существует возможность дистанционного размещения щита автоматики на расстоянии не более 5 м от установки).

Преимущества Аэролайф серии КФУ2-150х

- > Улавливание аэрозолей и биоаэрозолей по классу HEPA E11-H14
- > Низкое сопротивление воздушному потоку при высоких классах фильтрации (менее 160 Па, начальное)
- > Очистка воздуха от всех типов органических и неорганических загрязнителей (неприятные запахи, формальдегид, озон, угарный газ, хлорсодержащие соединения и т. д.)
- > Сменные элементы дезинфицируются в процессе работы и не требуют специальной утилизации
- > Не выделяет озон
- > Инактивация всех типов микроорганизмов (широкий спектр патогенных групп бактерий), в т. ч. биологических загрязнителей, которые не поддаются инаktivации другими методами
- > Нет селективности в уничтожении вирусов, бактерий и спор грибов
- > Возможность подключения к общей системе диспетчеризации здания и контроль всех параметров оборудования

Модификации

Наименование системы	Производительность по воздуху*, м ³ /час	Габаритные размеры**, мм (ДхШхВ)
Аэролайф КФУ2-150х150	150	1 500х310х290
Аэролайф КФУ2-150х300	300	1 500х480х290, 1 500х290х480
Аэролайф КФУ2-150х450	450	1 500х660х290, 1 500х290х660
Аэролайф КФУ2-150х600	600	1 500х480х480, 1 500х880х290, 1 500х290х880
Аэролайф КФУ2-150х750	750	1 500х660х480, 1 500х480х660, 1 500х290х1100
Аэролайф КФУ2-150х900	900	1 500х660х480, 1 500х480х660
Аэролайф КФУ2-150х1 000	1 000	2 100х490х490
Аэролайф КФУ2-150х2 000	2 000	2 100х790х490, 2 100х490х790
Аэролайф КФУ2-150х3 000	3 000	2 100х1 090х490, 2 100х490х1 090
Аэролайф КФУ2-150х4 000	4 000	2 100х1 350х490, 2 100х790х790, 2 100х490х1 350
Аэролайф КФУ2-150х5 000	5 000	2 100х1 090х790, 2 100х790х1 090
Аэролайф КФУ2-150х6 000	6 000	2 100х1 090х790, 2 100х790х1 090
Аэролайф КФУ2-150х7 000	7 000	2 100х1 350х790, 2 100х1 090х1 090, 2 100х790х1 350
Аэролайф КФУ2-150х8 000	8 000	2 100х1 350х790, 2 100х1 090х1 090, 2 100х790х1 350
Аэролайф КФУ2-150х9 000	9 000	2 100х1 090х1 090

* Могут быть любой производительности.

** Габаритные размеры могут быть изменены под конкретную задачу.

Ламинарные потолки Аэролайф

для создания локальных, особо чистых зон в медицинских помещениях с повышенными требованиями к чистоте и безопасности воздушной среды

Ламинарный потолок – это устройство подачи стерильного однонаправленного потока воздуха, обеспечивающего защиту рабочей зоны (все асептическое пространство хирургического воздействия, включая столы для инструмента и материалов, а также свободную зону для стерильно одетого оперирующего персонала и передачи стерильных материалов) от патогенных микроорганизмов, способных вызвать заражение пациента, а также механических частиц и вредных веществ, способных нанести вред его здоровью.

Соответствие требованиям к ламинарным потолкам

- > Наличие регистрационного удостоверения на изделие медицинской техники
- > Корпус ламинарного воздухораспределителя устойчив к обработке дезинфицирующими средствами, применяемыми в ЛПУ
- > Фильтрация частиц с эффективностью H14 – для создания чистых зон класса ИСО 5 согласно ГОСТ Р 52539-2006 (соответствует классу А – особо-чистые по СанПиН 2.1.3.2630-10).
- > Инактивация (уничтожение/лишение способности к размножению) вирусов и микроорганизмов, в том числе плесневых грибов, с эффективностью 99 %, согласно СанПиН 2.1.3.2630-10.
- > Очистка воздуха от вредных веществ и химических соединений до уровня 0,8 ПДК. (На территориях размещения лечебно-профилактических учреждений, согласно действующим СанПиН 2.1.3.2630-10 и СанПиН 2.1.6.1032-01, концентрация загрязняющих веществ не должна превышать 0,8 ПДК).

Применение ламинарных потолков в медицинских учреждениях в соответствии с ГОСТ Р 52539-2006 для помещений категории А по СанПиН 2.1.3.2630-10

- > **В помещениях 1 группы:** для проведения высоко асептических операций с целью защиты операционного стола и рабочей зоны.
- > **В помещениях 2 группы:** для защиты постели больного в палатах интенсивной терапии, в палатах ожоговых больных, в палатах больных со сниженным иммунитетом.
- > **В помещениях 3 группы:** для проведения операций (эндоскопические операции, гемодиализ, плазморефрез и т. д.).
- > **В помещениях 4 группы:** для проведения операций больных с гнойной, анаэробной и другими видами инфекций.

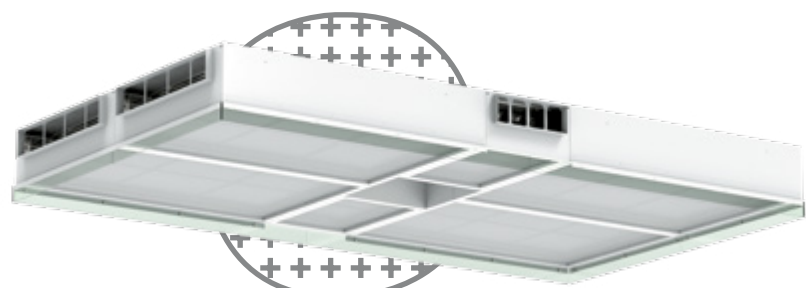

Аэролайф ЛАМ-7000

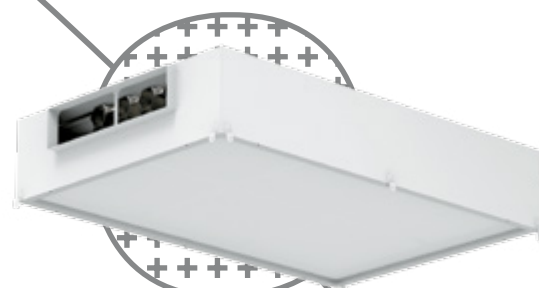

Аэролайф ЛАМ-1400

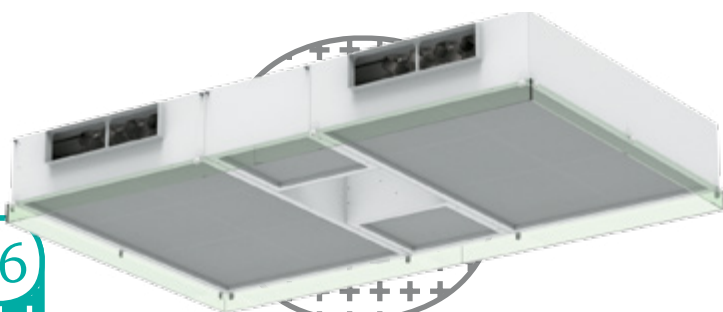

Аэролайф ЛАМ-3000



Аэролайф ЛАМ-600

Модификации

Наименование системы	Производительность по воздуху, м³/час	Площадь ламинарного поля, м²	Габаритные размеры, мм (ДхШхВ)	Мощность, Вт
Аэролайф ЛАМ-600	388	0,36	600х600х346	64
Аэролайф ЛАМ-1400	2 330	2,16	1 800х1 200х346	310
Аэролайф ЛАМ-3000	5 450	5,04	3 000х1 800х346	1 020
Аэролайф ЛАМ-7000	10 500	9,70	4 200х2 400х346	1 870

C-80

обеззараживание
и очистка воздуха от пыли
и аллергенов

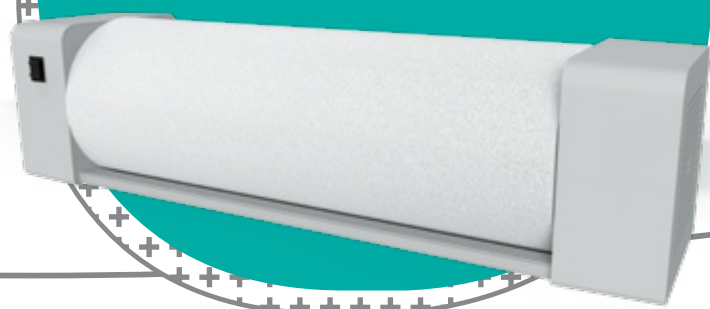

Сочетание пылевого фильтра и фотокаталитического блока – позволяет достичь высокой степени очистки воздуха от микроорганизмов, пыли, аллергенов, неприятных запахов, окислов азота, оксида углерода и городского смога.

C-45M

современная замена
бактерицидному рециркулятору

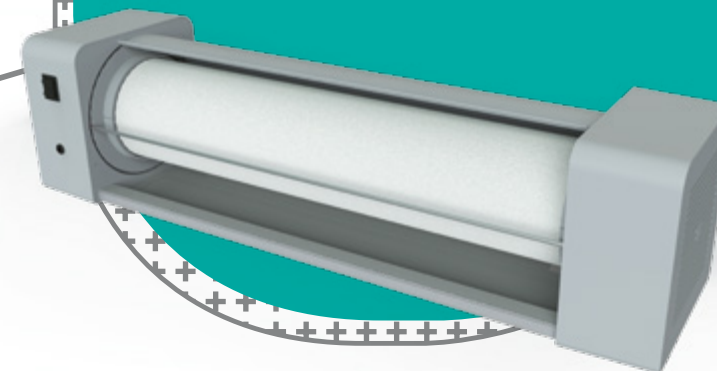

Прибор очищает воздух от всех химических и биологических загрязнителей. Загрязнители не накапливаются на фильтре, а полностью разрушаются до безвредных составляющих. В приборе нет расходных элементов, которые требуют замены.

Преимущества

- > Два вентилятора позволяют быстро справиться с залповыми выбросами загрязнителей
- > Пылевой HEPA фильтр задерживает мельчайшие частицы пыли, шерсть животных, аллергены, пыльцу растений и копоть от выхлопных газов
- > Совмещает в себе высокую степень очистки, достаточную производительность и низкий уровень шума
- > Оптимально подходит для использования в больничных палатах и кабинетах врачей, в детских комнатах и спальнях

Преимущества

- > Эффективно удаляет из воздуха бактериальные и вирусные загрязнители
- > Основная сфера применения этих приборов – в больничных палатах, коридорах и кабинетах врачей, где постоянно находятся люди и высок риск распространения инфекционных заболеваний
- > Эффективно уничтожает городской смог, и неприятные запахи
- > Подвижная светозащитная шторка позволяет регулировать поступление света в помещение
- > Современная замена бактерицидным лампам открытого и закрытого типа

Характеристика	Значение
Производительность по воздуху, м ³ /час	55/87
Габаритные размеры, мм (ДхШхВ)	540x140x140
Мощность, Вт	43
Шум к окружению, дБ	24/33
Масса, кг	2,2

Эффективность очистки воздуха за один проход:

от органических газофазных загрязнителей	42 %
от аэрозолей и пыли	98 %
от бактериальных загрязнителей	99,9 %
Скорость очистки воздуха от ЛОС (С2–С8), мг/мин	2–4

Характеристика	Значение
Производительность по воздуху, м ³ /час	45/87
Габаритные размеры, мм (ДхШхВ)	540x140x140
Мощность, Вт	43
Шум к окружению, дБ	24/34
Масса, кг	2,9

Эффективность очистки воздуха за один проход:

от органических газофазных загрязнителей	47 %
от аэрозолей и пыли	80 %
от бактериальных загрязнителей	99,9 %
Скорость очистки воздуха от ЛОС (С2–С8), мг/мин	3–5

Применение систем Аэролайф в медицинских учреждениях

Системы очистки и обеззараживания Аэролайф – комплексно решают задачу создания комфортной и безопасной воздушной среды в ЛПУ

- 1 СЗ30Лх150vent
- 2 Ламинарный потолок ЛАМ-7000
- 3 Ламинарный потолок ЛАМ-3000
- 4 Ламинарный потолок ЛАМ-1400
- 5 С-45М
- 6 СЗ30Лх150
- 7 СЗ30Лх800
- 8 СЗ30Лх1000
- 9 КФУ2-150х
- 10 КФК

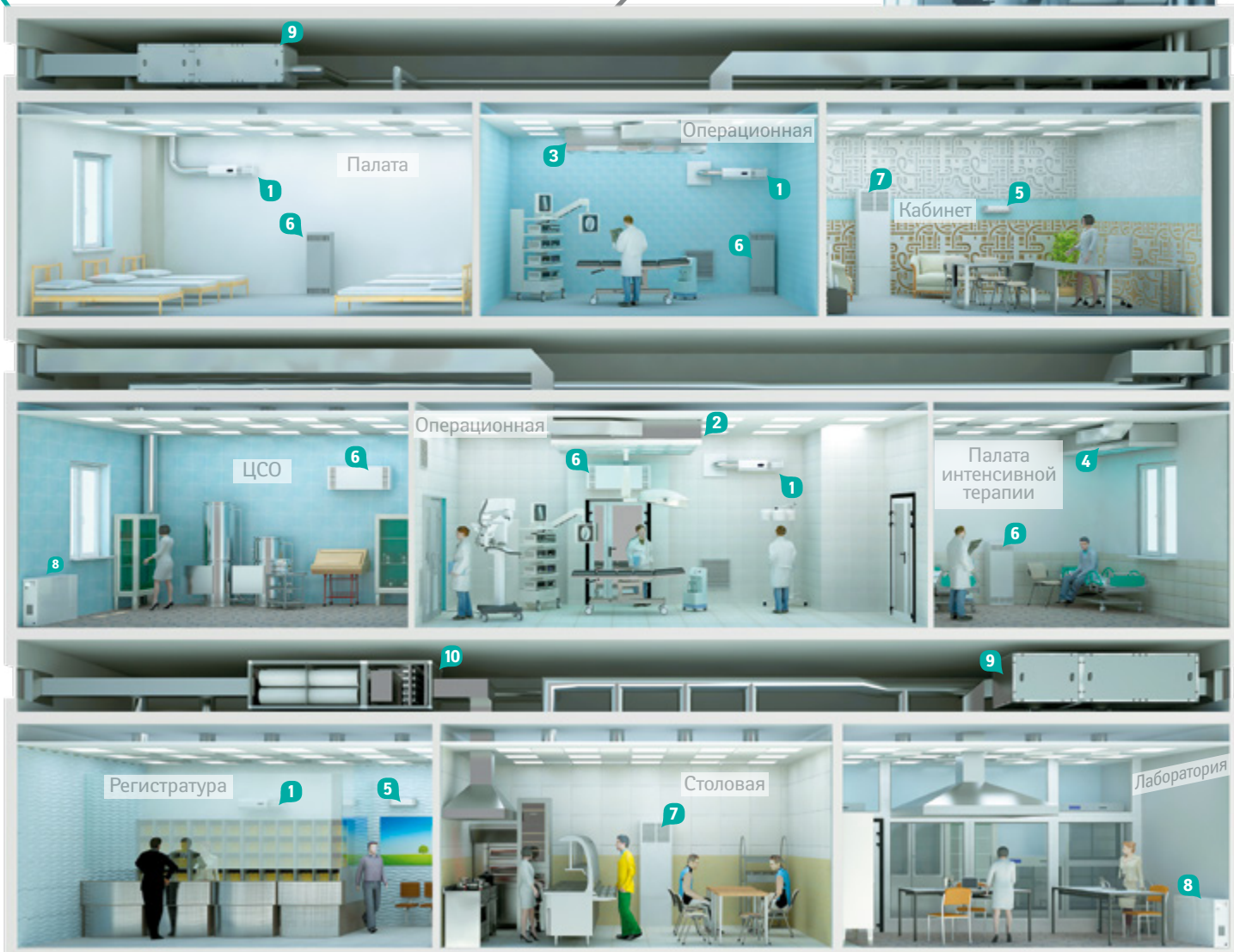

Предложение Аэролайф для проектно-монтажных организаций

Помощь и контроль в течение всего процесса подбора и поставки оборудования – основной принцип работы компании АЭРОЛАЙФ

Работая с нашей компанией и включая в проект оборудование АЭРОЛАЙФ, Вы гарантированно получаете:

- > Стабильно высокое качество и безопасность воздушной среды на объекте
- > Соблюдение всех требований санитарно-гигиенических нормативов и законодательных актов для обеспечения чистоты воздуха в обслуживаемых помещениях
- > Гибкость в решении нестандартных задач
- > Оборудование с требуемыми параметрами может быть изготовлено под заказ
- > Качественное сопровождение проекта
- > Удобство гарантийного и сервисного обслуживания
- > Развитая служба сервиса, которая работает 24/7
- > Наши технические специалисты всегда рады помочь вам квалифицированной консультацией и советом

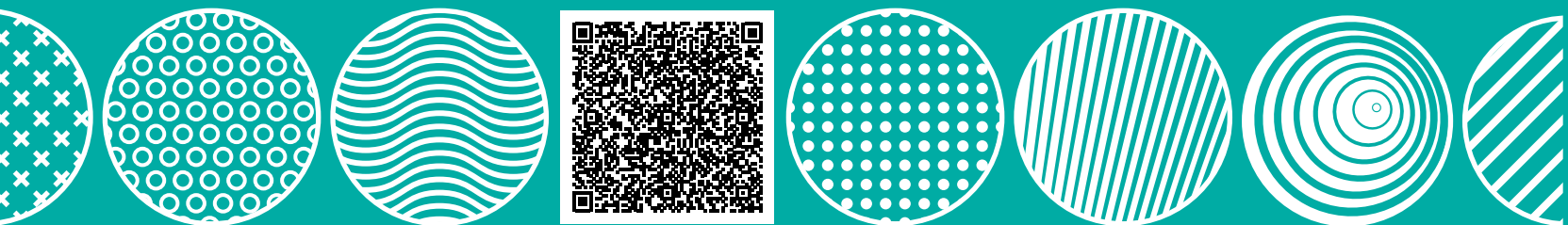

2017 год

Россия, 123001, г. Москва,
Садовая-Кудринская улица,
д. 32, стр. 2, оф. 7

тел.: +7 (495) 923 27 20
+7 (499) 270 58 33

www.vozdyx.ru
airlife@airlife.ru